

BESTCRAFT

PROFESSIONAL

ŘEZACÍ STROJ EC563(M1Q-TJ01-80)

Návod k obsluze
Překlad původních pokynů



Před použitím si pozorně přečtěte tento návod k obsluze

EC563



TECHNICKÉ SPECIFIKACE

Napětí	230V
Frekvence	50Hz
Jmenovitý výkon	1200W
	500-3000 otáček za minutu.
Rychlost bez zatížení	80 mm
Maximální hloubka řezu	

Informace o hluku

Naměřené hodnoty byly stanoveny podle normy EN 50144.

Vážené hladiny hluku jsou:

Hladina akustického tlaku: 84 dB(A):

Hladina akustického výkonu: 95 dB(A):

- 1 Kryt napájecího kabelu
- 2 Uzamykací tlačítko
- 3 Vypínač
- 4 Ochranný kryt
- 5 Blade
- 6 Vodicí válec
- 7 Nastavitelná základna
- 8 Prostor pro šestihranný klíč
- 9 Výstup

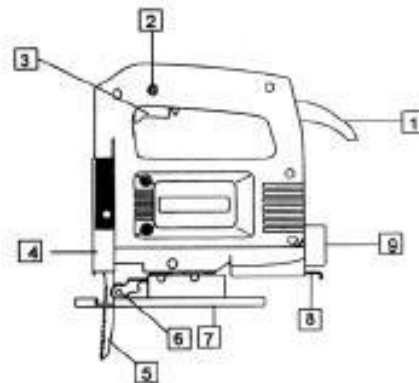

ÚVOD

Děkujeme, že jste si zakoupili náš výrobek, který prošel důkladným procesem kontroly kvality. Vynaložili jsme veškeré úsilí, abychom zajistili, že vám výrobek bude dodán v perfektním stavu. Pokud byste chtěli vyřešit případný problém nebo byste chtěli pomoci či poradit, obraťte se prosím na naše oddělení služeb zákazníkům. Podrobnosti o našem oddělení služeb zákazníkům naleznete na zadní straně tohoto dokumentu.

SECURITY

Před použitím elektrického náradí vždy dodržujte následující základní bezpečnostní opatření, abyste snížili riziko požáru, úrazu elektrickým proudem a zranění osob. Přečtěte si tuto příručku, abyste získali informace o účelu a omezeních náradí a pochopili možná nebezpečí při jeho používání.

ZÁRUKA

Na tento výrobek se vztahuje 12měsíční záruční doba od data nákupu a platí pouze pro prvního kupujícího. Tato záruka se vztahuje pouze na závady vzniklé v důsledku použití vadných materiálů nebo vadného zpracování, které vzniknou během záruční doby. Záruka se nevztahuje na spotřební materiál. Výrobce se zavazuje výrobek opravit nebo vyměnit podle svého uvážení za předpokladu, že: výrobek je používán v souladu s pokyny popsány v návodu k obsluze výrobku a nebyl nesprávně používán, přetěžován nebo používán k jiným účelům, než pro které je určen. Výrobek nebyl rozebrán, nebylo do něj žádným způsobem zasahováno, nebyl servisován neoprávněnými osobami nebo používán k půjčování jiným osobám. Za

škody vzniklé při přepravě odpovídá přepravní společnost - záruka se nevztahuje na škody vzniklé při přepravě. Nároky z této záruky musí být v první řadě uplatněny přímo u prodávajícího v průběhu záruční doby. Pouze ve výjimečných případech lze výrobek vrátit výrobci. Pokud je výrobek vrácen výrobci, je povinností zákazníka zásilku náležitě zabezpečit a přiložit stručný popis poškození. K zásilce musí být přiložena kopie faktury nebo jiný doklad o nákupu. Výrobce neodpovídá za žádné zvláštní, výjimečné, přímé, nepřímé, náhodné nebo následné ztráty nebo škody v rámci této záruky.

STÁTNÍ PRÁVO

Záruka se nijak nedotýká zákonných práv.

ODSTRANĚNÍ VÝROBKU

Pokud výrobek nelze opravit a je třeba jej zlikvidovat, je třeba tak učinit vhodným způsobem. Je zakázáno vyhazovat spotřebič do domovního odpadu. V zájmu zachování přírodních zdrojů na odpovídající úrovni a minimalizace negativního dopadu na životní prostředí musí být spotřebič recyklován nebo zlikvidován ekologickým způsobem. Spotřebič likvidujte na místě k tomu určeném. V případě pochybností se obraťte na místní úřady, kde získáte informace o dostupných místech pro recyklaci a/nebo likvidaci tohoto typu výrobku.

OBECNÉ BEZPEČNOSTNÍ INFORMACE

Před použitím spotřebiče si přečtěte pokyny uvedené v tomto dokumentu, porozumějte jim a dodržujte je. Je to obzvláště důležité pro zajištění bezpečnosti uživatele a dlouhé a bezproblémové životnosti spotřebiče.

Zjistěte, jak používat elektrické nářadí, jaká jsou jeho omezení a možná rizika.

Tuto příručku si uschovejte na bezpečném místě pro pozdější použití.

Zabraňte náhodnému spuštění - odpojte přístroj ze zásuvky.

Před spuštěním spotřebiče se ujistěte, že jsou z něj vyjmuty všechny seřizovací klíče. Před připojením přístroje do zásuvky se ujistěte, že je vypínač vypnutý (je v poloze OFF). Zástrčka napájecího kabelu přístroje by měla být odpojována od zásuvky, pokud se přístroj nepoužívá a pokud se provádí mazání, servis, seřizování nebo výměna příslušenství.

Zkontrolujte, zda zařízení a jeho součásti nejsou poškozeny.

Před použitím elektrického nářadí vždy pečlivě zhodnoťte, zda bude nářadí správně fungovat (zda nejsou poškozeny některé součásti apod.) a zda bude plnit své funkce. Mělo by se zkontrolovat seřízení pohyblivých částí.

Zkontrolujte, zda žádná z komponent jednotky není poškozena, a ujistěte se, že jednotka byla správně nainstalována.

Zkontrolujte, zda neexistují žádné faktory, které by mohly ovlivnit provoz elektrického nářadí.

Pokud není v návodu uvedeno jinak, musí být poškozený kryt nebo jiné části elektrického nářadí opraveny nebo vyměněny v autorizovaném servisním středisku. Každý spínač, který nefunguje správně, musí být vyměněn v autorizovaném servisním středisku.

Nepoužívejte elektrické nářadí, jehož vypínač nefunguje správně.

Prach vznikající při zpracování materiálu je zdraví škodlivý.

Vždy používejte vhodnou ochrannou masku.

Při práci vždy používejte ochranné brýle, rukavice, masku, ochranu sluchu a protiskluzovou bezpečnostní obuv.
Nenoste volné oblečení ani šperky, které by mohly být zachyceny pohyblivými částmi spotřebiče. Pokud má uživatel dlouhé vlasy, musí je mít svázané dozadu.
Práce s přístrojem musí být vždy prováděna na stabilním povrchu.
Obrobek vždy pevně upněte pomocí svěráku nebo jiného upínacího zařízení.
Udržujte pracoviště v čistotě a pořádku.
Při práci s elektrickým nářadím vždy používejte obě ruce.
Elektrické nářadí ani jeho příslušenství nijak neotevírejte ani neupravujte.
Nevystavujte elektrické nářadí dešti a nepoužívejte přístroj ve vlhkých nebo mokrých prostorách. Pracovní prostor, kde se spotřebič používá, musí být dobře osvětlen.
Nepoužívejte elektrické nářadí v místech, kde hrozí nebezpečí výbuchu nebo požáru v důsledku hořlavých materiálů, hořlavých kapalin, barev, laků, benzínu apod.

Uchovávejte mimo dosah dětí a zvířat

Děti a domácí zvířata by se vždy měly zdržovat mimo prostor, kde se se spotřebičem pracuje. Spotřebič by měl být skladován na dobře uzavřeném a suchém místě mimo dosah dětí.

Použití vhodného zařízení

Zvolte správný typ zařízení pro typ prováděné práce. Nepoužívejte zařízení k jiným účelům, než pro které je určeno. Přístroj nepřetěžujte.

Nepřetěžujte zařízení

Přístroj bude plnit svou úlohu efektivněji a bezpečněji, pokud bude používán k účelu, pro který byl navržen.

Pečujte o své zařízení

Řezné prvky by měly být vždy ostré a čisté, aby byl zajištěn lepší a bezpečnější provoz stroje.

Při mazání a výměně příslušenství postupujte podle pokynů.

Rukojeti přístroje by měly být vždy suché, čisté a zbavené oleje a mastnoty.

Zkontrolujte, zda jsou větrací otvory čisté a bez prachu.

Ucpané ventilační otvory mohou způsobit přehřátí a poškození motoru.

Pokud se má přístroj používat pro práce ve výškách, použijte lešení vybavené zábradlím, aby byla zajištěna dostatečná stabilita.

Ochrana před úrazem elektrickým proudem

Nedotýkejte se uzemněných součástí (např. potrubí, radiátorů, myček nádobí a chladniček).

Napájecí kabely

Nikdy netahejte za napájecí kabel, abyste jej odpojili ze zásuvky.

Nikdy nepřemísťujte elektrické nářadí pomocí napájecího kabelu.

Napájecí kabel uchovávejte mimo dosah zdrojů tepla, olejů, rozpouštědel a ostrých hran.

Zkontrolujte napájecí kabel spotřebiče - pokud je poškozený, měl by být vyměněn v autorizovaném servisním středisku.

Prodlužovací kabely by se měly pravidelně kontrolovat a v případě potřeby vyměnit.

NEPOUŽÍVEJTE dvouodičové prodlužovací kabely. Vždy používejte tříodičové prodlužovací šňůry nebo cívky připojené k uzemněné zásuvce.

Prodlužovací kabely by měly být vždy odvinuty celé.

Pro prodlužovací kabely do 15 metrů použijte kabel 1,5 mm².

Pro prodlužovací kabely delší než 15 metrů použijte kabel 2,5 mm².

Prodlužovací kabel chraňte před ostrými předměty, nadměrným teplem a vlhkými nebo mokřými místy.

Toto elektrické nářadí splňuje národní a mezinárodní bezpečnostní normy a požadavky. Opravy smí provádět pouze kvalifikovaný personál s použitím originálních náhradních dílů. Nedodržení výše uvedených doporučení může mít za následek nebezpečné používání.

Obecná bezpečnostní pravidla a předpisy pro prevenci nehod

Abyste mohli se spotřebičem pracovat bezpečně a předešli případným nehodám, přečtěte si pozorně tyto bezpečnostní a provozní pokyny.

- Před spuštěním spotřebiče vždy důkladně zkontrolujte spotřebič, napájecí kabel a zástrčku. Spotřebič smí být používán pouze v bezvadném, nepoškozeném stavu. Poškozené součásti musí opravit nebo vyměnit kvalifikovaný elektrikář.
- Před jakoukoli prací na přístroji odpojte zdroj napájení.
- Napájecí kabel by měl být na takovém místě, aby nemohlo dojít k jeho poškození během provozu.
- Při provozu jednotky ve venkovním prostředí použijte vhodný a schválený prodlužovací kabel o minimálním průřezu 1,5 mm². Napájecí zástrčka by měla mít uzemňovací přípojku a být vodotěsná.
- Přístroj uchovávejte na bezpečném místě, mimo dosah dětí.
- Při práci s přístrojem vždy používejte ochranné brýle, rukavice a chrániče sluchu. Pokud při práci s přístrojem vzniká velké množství prachu, je nutné používat ochranné masky.
- Před spuštěním spotřebiče zkontrolujte, zda se v jeho blízkosti nenacházejí klíče, nářadí nebo jiné předměty, které by mohly způsobit nehodu.
- Prvek, na kterém budeme pracovat, by měl být řádně zajištěn proti pohybu.
- Při práci s kamenem (řezání nebo broušení) je vhodné používat odsávač prachu. Ujistěte se, že je odsávač prachu vhodný pro práci s kamenným prachem.
- Je zakázáno používat spotřebič k práci s azbestovými materiály. Řiďte se předpisy pro prevenci úrazů ve vaší zemi.
- Při práci s přístrojem zaujměte bezpečnou polohu těla.
- Elektrické nářadí se nesmí používat venku za deště. Spotřebič skladujte na suchém místě chráněném před všemi druhy kapalin.
- Nepřenášejte spotřebič držením napájecího kabelu. Chraňte napájecí kabel před poškozením. Kabel se může poškodit, pokud se dostane do kontaktu s ostrými prvky.
- Pracoviště by mělo být udržováno v přiměřené čistotě.
- Před zasunutím zástrčky do zásuvky se ujistěte, že je vypínač na přístroji vypnutý.
- Při práci se spotřebičem noste vhodný oděv. Nenoste volné oblečení ani šperky, protože by se mohly zachytit o součásti spotřebiče a způsobit nehodu.
- Z bezpečnostních důvodů používejte pouze originální příslušenství a nářadí.
- Používejte pouze nepoškozené ostré nože. Pokud jsou řezné prvky poškozené, je nutné je vyměnit.
- Po vypnutí přímočaré pily počkejte, až se řezný prvek zastaví, a teprve potom jej vraťte na místo.
- Stroj by se měl pohybovat po obrobku rovnoměrně pomalým tempem.

Ovládání skládačky

Spuštění

Práce s přístrojem (obr. 1)

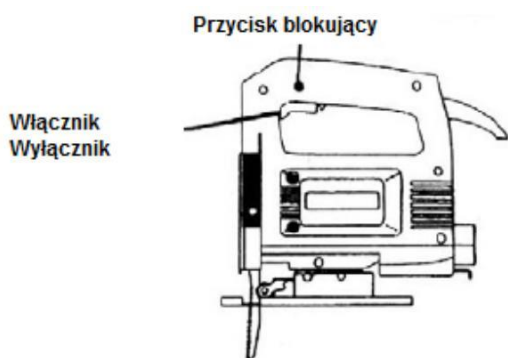

Rys. 1

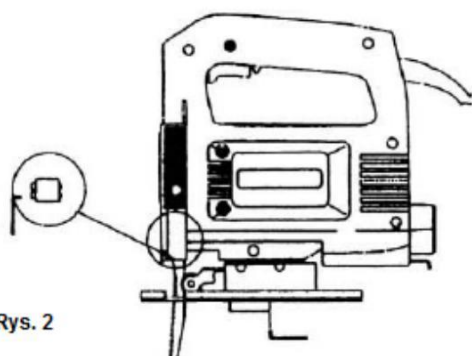

Rys. 2

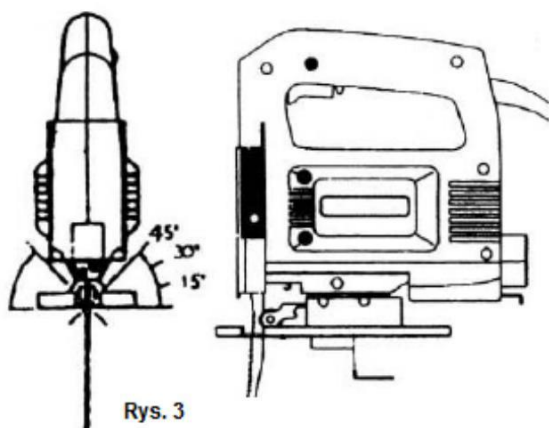

Rys. 3

Zapnutí: Stiskněte tlačítko ON/OFF

Vypnutí: Uvolněte tlačítko ON/OFF.

Nepřetržitý provoz

Zapnutí: Stiskněte a podržte tlačítko ON/OFF a poté zamkněte tlačítkem zámku.

Vypnutí: Stiskněte a uvolněte tlačítko ON/OFF.

Výměna pilového listu (obr. 2) Vypněte přímočarou pilu. Před výměnou pilového kotouče nebo jakoukoli jinou operací vytáhněte zástrčku ze zásuvky.

Pomocí přiloženého šestihraného klíče odšroubujte čepel. Zasuňte čepel do vodícího otvoru, dokud se čepel nezastaví a nezapadne. Pomocí kombinovaného klíče utáhněte oba šrouby. Zuby pily by měly být ve směru řezu. Ujistěte se, že je pilový kotouč v jednotce správně umístěn.

Nastavení základny (obr. 3)

Řezání a řezání v blízkosti okrajů.

Při provádění pokosových řezů lze základnu otáčet až o 450 stupňů v obou směrech.

Nastavení se provádí vyšroubováním příslušných šroubů. Příklad má vyznačené úhly 150, 300 a 450 stupňů. Nicméně v závislosti na

potřeby nože lze nastavit v libovolném úhlu.

Chcete-li nastavit úhel sekání, povolte dva šrouby, dokud se nůž nepohne, a poté jej nastavte do správného úhlu. Po nastavení oba šrouby utáhněte.

Aby bylo možné řezat na okraji, musí se základna posunout dozadu. Za tímto účelem vyšroubujte dva šrouby pod jednotkou, posuňte základnu dozadu a oba šrouby utáhněte.

Je zakázáno používat spotřebič k práci s azbestovými materiály. Řiďte se předpisy pro prevenci úrazů ve vaší zemi.

Odsávání prachu

Přístroj je vybaven otvorem pro odsávání prachu. K otvoru v zadní části jednotky je možné připojit jakýkoli vysavač. Pokud je zapotřebí speciální adaptér, obraťte se na výrobce vysavače.

Řezání dřevotřískových desek

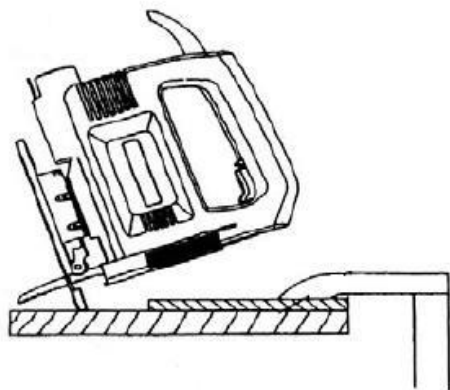

Obr. 4

1. Použijte tenkou čepel.
2. umístěte základnu na odkrytý povrch
3. Lehce přitlačte pilu k desce

Řezání otvorů: možné pouze u dřevotřískových desek a dřeva.



Elektrické výrobky se nesmí likvidovat společně s domovním odpadem. Musí být likvidovány ve specializovaných recyklačních zařízeních. Informace o likvidaci elektrospotřebičů získáte na místních úřadech.

ZPLNOMOCNĚNÝ ZÁSTUPCE VÝROBCE:

FOREINTRADE SP. Z O.O.; Grochowska 341 lok.174; 03-822 Varšava



Bezpečná práce se spotřebičem je možná pouze tehdy, pokud jste si přečetli všechny informace o provozu a bezpečnostních opatřeních a důsledně dodržujete pokyny uvedené v tomto návodu. Kromě toho si přečtete část příručky věnovanou bezpečnostním pravidlům. Před prvním použitím přístroje si vyžádejte praktickou ukázkou.



Měla by se používat vhodná opatření na ochranu sluchu, aby se zabránilo jeho poškození. Používejte ochranné brýle.

BESTCRAFT

PROHLÁŠENÍ O SHODĚ

Podle ISO/IEC Guide 22 a EN 45014

Autorizovaný zástupce výrobce: FOREINTRADE SP. Z O.O.

Adresa zplnomocněného zástupce: Grochowska 341 lok.174, 03-822 Varšava.

PROHLAŠUJEME, ŽE VÝROBEK JE V SOULADU S EVROPSKÝMI NORMAMI.

Název produktu: skládačka (ochranná známka Bestcraft)

Model (obchodní označení): M1Q-TJ01-80 / EC563

Údaje o výrobku:Jmenovitý výkon: 1200W
Napětí: 230V, 50Hz

Prohlášení:

Výrobek, na který se toto prohlášení vztahuje, splňuje požadavky směrnic ES:

1. 2006/42/ES Směrnice o strojních zařízeních
2. 2011/65/EU Směrnice ROHS 2
3. 2000/14/ES Směrnice o emisích hluku

Podle norem:

EN 60745-1:2009; EN 60745-2-11:2010; EN60825-1:2007; EN 50581:2012; EN ISO 3744:2011

Certifikát č. HZ10050091-V1 vydaný společností Intertek Testing Services Hangzhou (16 No. 1 Ave., Xiasha Economic Development District, Hangzhou 310018, Čína) ze dne 13.8.2010.

Osoba odpovědná za vedení technické dokumentace: Kamila Cieplak; Grochowska 341 lok.174; 03-822 Varšava.

Kamila Cieplak, Varšava, 21.08.2017